

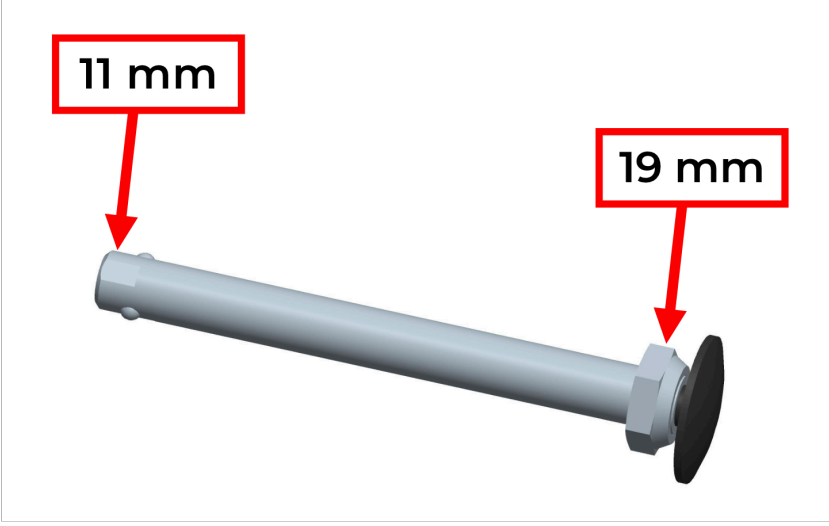

## Hızlı serbest bırakma aks uzunluğunun ayarlanması

Doğru ayarlandığından emin olmak önemlidir!



1. Hızlı serbest bırakma aksının iç ucunda iki adet düz yüzey bulunmaktadır.
2. Aksın dönmelerini önlemek için 11 mm'lik anahtarı iç aks ucuna uygulayın.
3. 19 mm'lik anahtarı kullanarak aksın dış ucundaki büyük somunu ayarlayabilirsiniz.
4. Aks uzunluğunu artırmak için: Somunu saat yönünün tersine çevirerek sökün.
5. Aks uzunluğunu azaltmak için: Saat yönünde vidalayın.
6. Somunu yarım tur çevirerek ayarlayın ve ardından montajı kontrol edin.
7. Aksın düzgün bir şekilde yerine oturduğunu (siyah basmalı düğme dışarı çıktı) ve tekerlek ile şasi arasında yanıl boşluk olmadığını doğrulayın.

Herhangi bir sorunuz varsa lütfen müşteri desteğimizi arayın: +46-8-522 100 50