

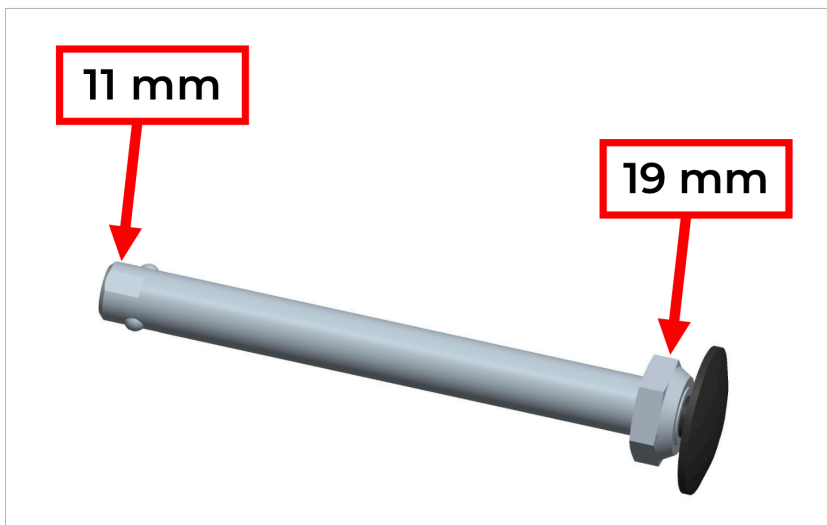

## ***Nastavitev dolžine osi za hitro sprostitev***

Pomembno je, da se prepričate, da je pravilno nastavljen!



1. Os za hitro sprostitev ima na svojem notranjem koncu dve ravni površini.
2. Na notranji konec osi namestite 11 mm ključ, da preprečite vrtenje osi.
3. Z uporabo 19 mm ključa lahko nastavite veliko matico na zunanjem koncu osi.
4. Za povečanje dolžine osi: Odvijte matico – v nasprotni smeri urinega kazalca.
5. Za zmanjšanje dolžine osi: Privijte v smeri urinega kazalca.
6. Matico privijte za  $\frac{1}{2}$  obrata naenkrat in nato preverite sklop.
7. Preverite, ali je os pravilno pritrjena (črni gumb je izvržen) in da med kolesom in okvirjem ni stranske zračnosti.

Če imate kakršna koli vprašanja, pokličite našo službo za pomoč strankam: +46-8-522 100 50