

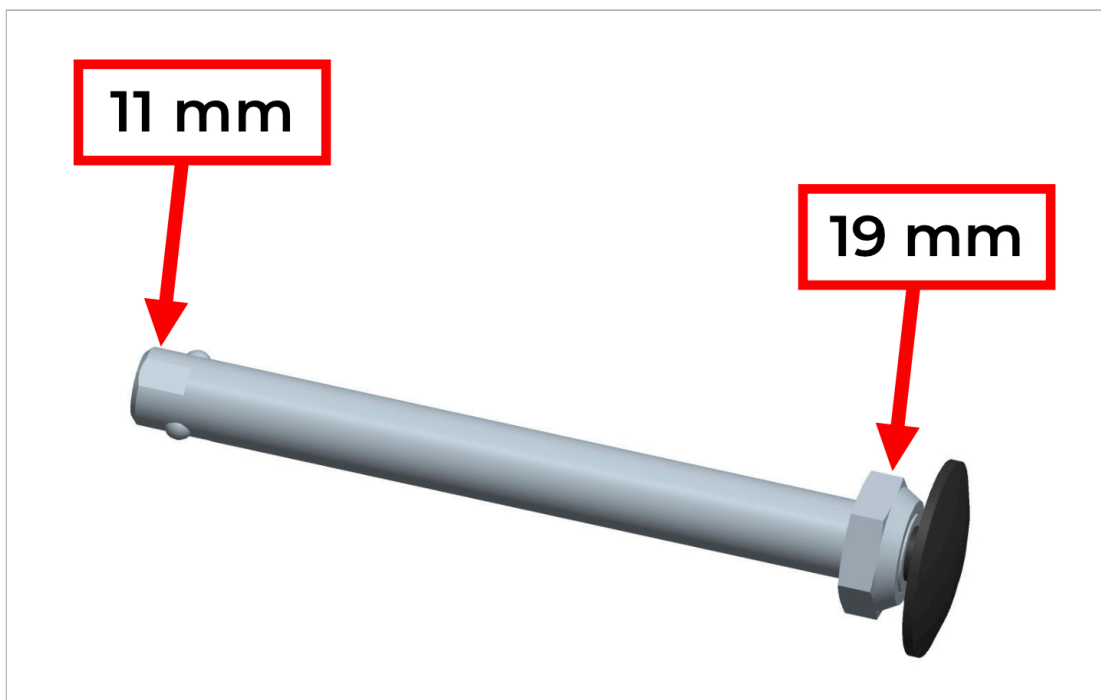

Nastavenie dĺžky rýchlopínacej osky

Dôležité je uistiť sa, že je správne nastavený!



1. Rýchlopínacia oska má na svojom vnútornom konci dva ploché povrchy.
2. Použite 11 mm kľúč na vnútorný koniec osky, aby ste zabránili jej otáčaniu.
3. Pomocou 19 mm kľúča môžete nastaviť veľkú maticu na vonkajšom konci nápravy.
4. Na zväčšenie dĺžky nápravy: Odskrutkujte maticu – proti smeru hodinových ručičiek.
5. Na zmenšenie dĺžky nápravy: Otočte v smere hodinových ručičiek.
6. Maticu nastavujte vždy o ½ otáčky a potom skontrolujte zostavu.
7. Skontrolujte, či je oska správne zaistená (čierna tlačidlo je vysunuté) a či medzi kolesom a rámom nie je žiadna bočná vôľa.

Ak máte akékoľvek otázky, zavolajte, prosím, na našu zákaznícku podporu: +46-8-522 100 50