

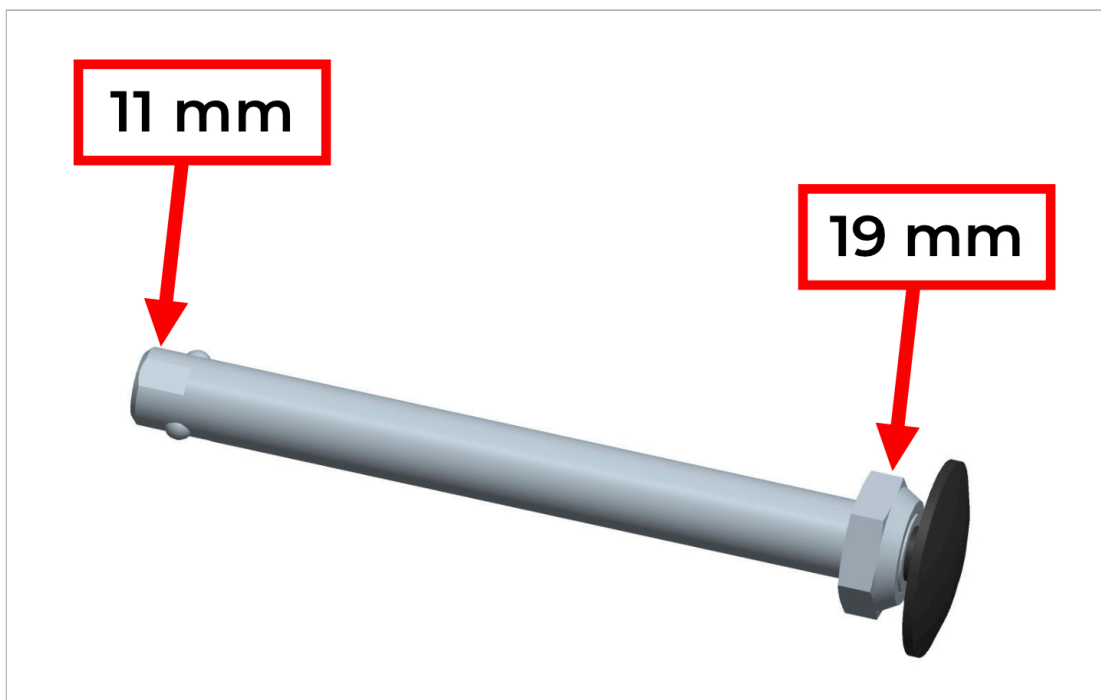

Greito atjungimo ašies ilgio reguliavimas

Svarbu įsitikinti, kad jis tinkamai sureguliuotas!



1. Greito atleidimo ašis vidiniame gale turi du plokščius paviršius.
2. Uždėkite 11 mm veržliaraktį ant vidinio ašies galo, kad ašis nesisuktų.
3. 19 mm veržliarakčiu galite reguliuoti didelę veržlę išoriniame ašies gale.
4. Norėdami padidinti ašies ilgį: atsukite veržlę prieš laikrodžio rodyklę.
5. Norėdami sumažinti ašies ilgį: sukite pagal laikrodžio rodyklę.
6. Veržlę reguliuokite po $\frac{1}{2}$ apsisukimo ir tada patikrinkite surinkimą.
7. Įsitinkite, kad ašis tinkamai užsifiksavo (juodas mygtukas išstumtas) ir kad tarp rato ir rėmo nėra šoninio laisvumo.

Jei turite klausimų, skambinkite mūsų klientų aptarnavimo tarnybai: +46-8-522 100 50