

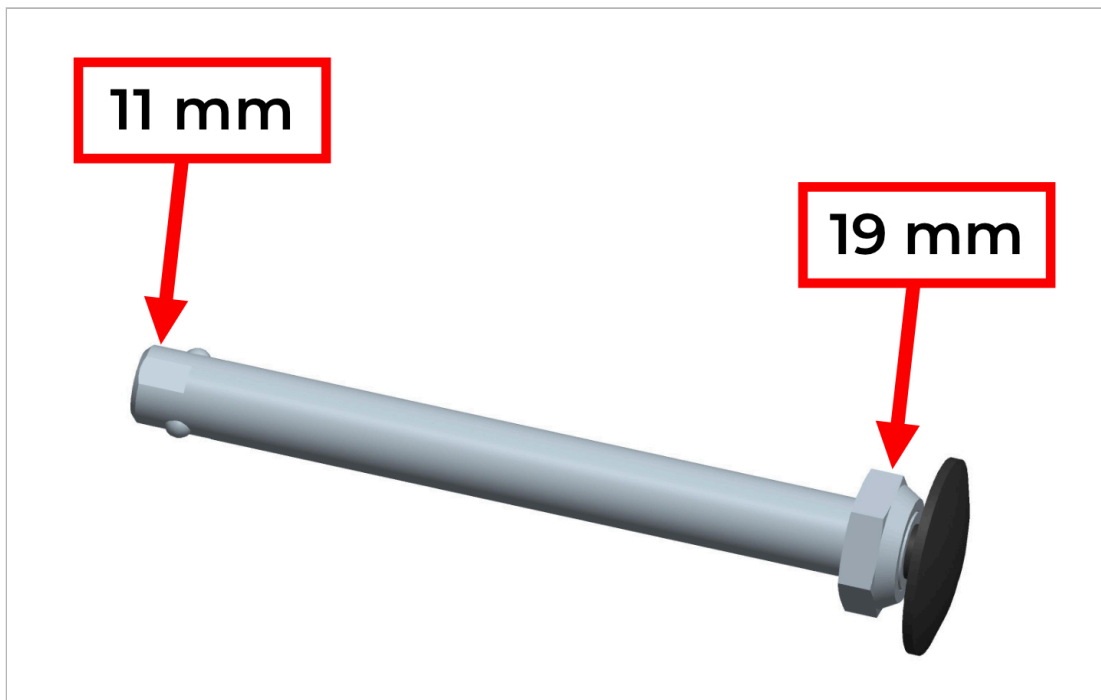

Kiirkinnitusega telje pikkuse reguleerimine

Oluline on veenduda, et see on õigesti reguleeritud!



1. Kiirkinnitusteljel on sisemises otsas kaks lamedat pinda.
2. Rakenda 11 mm mutrivõtit sisemisele telje otsale, et vältida telje pöörlemist.
3. 19 mm mutrivõtme abil saate reguleerida telje välisotsas asuvat suurt mutrit.
4. Telje pikkuse suurendamiseks: Keerake mutter lahti - vastupäeva.
5. Telje pikkuse vähendamiseks: keerake päripäeva.
6. Reguleeri mutrit korraga $\frac{1}{2}$ pööret ja kontrolli seejärel komplekti.
7. Veenduge, et telg lukustub korralikult (must nupp on välja tõrjutud) ja et ratta ja raami vahel ei ole külgmist lõtku.

Küsimuste korral helistage meie klienditoele: +46-8-522 100 50