

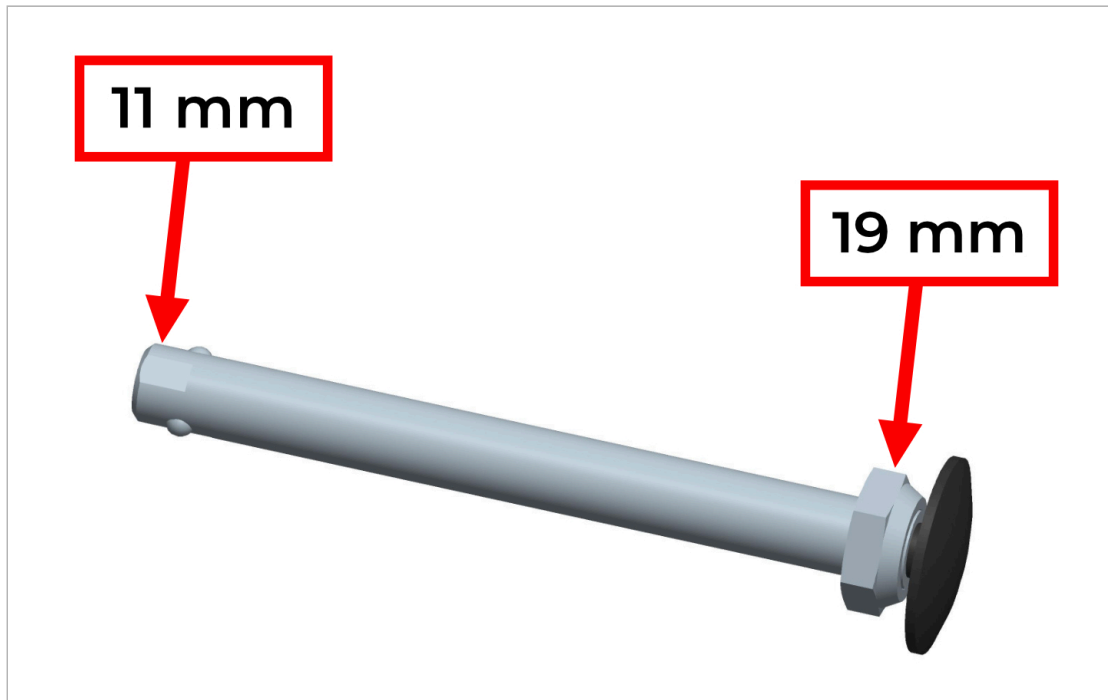

## Ajuste del largo del eje de liberación o desacoplamiento rápido

¡Es importante asegurarse de que esté correctamente ajustado!



1. El eje de cierre rápido tiene dos superficies planas en su extremo interior.
2. Aplique la llave de 11 mm al extremo interior del eje para evitar que el eje gire.
3. Con la llave de 19 mm se puede ajustar la tuerca grande en el extremo exterior del eje.
4. Para aumentar la longitud del eje: destornille la tuerca hacia la izquierda.
5. Para reducir la longitud del eje: atornille el eje hacia la derecha.
6. Ajuste simultáneamente la tuerca una media vuelta, y, luego, verifique el ensamblaje.
7. Confirme que el eje encaja o cierra de manera correcta (el botón negro eyectado) y que no haya espacio hacia los lados entre la rueda y el armazón.

Si tiene alguna pregunta, llame a nuestro Servicio de Atención al Cliente: (+46) 852 210 050