

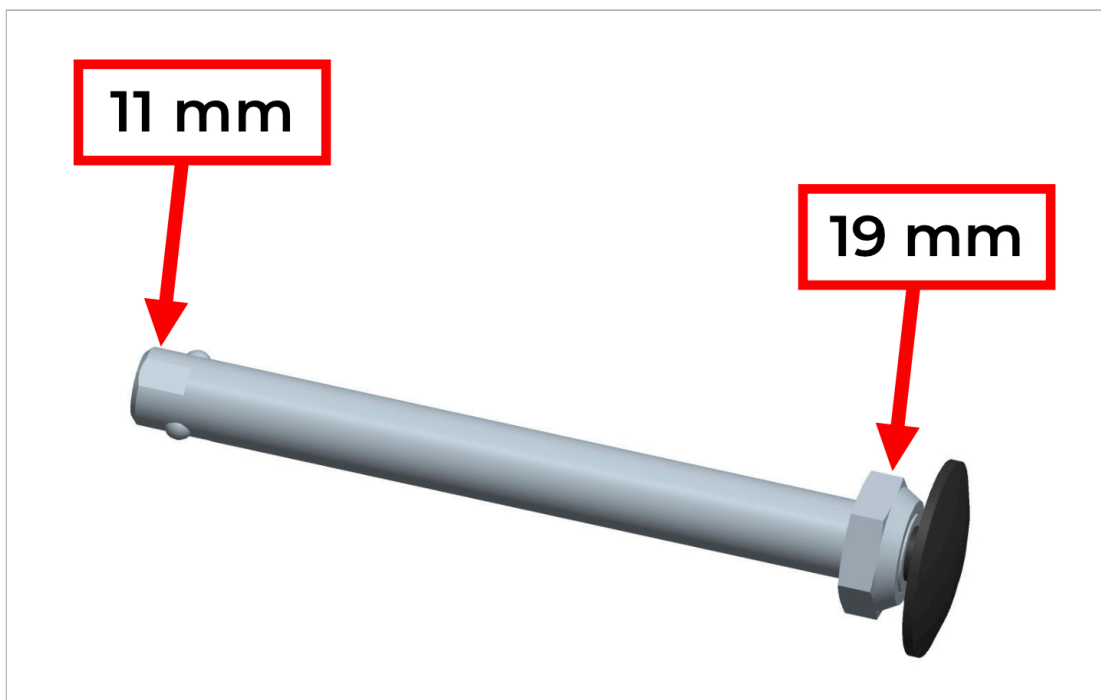

Nastavení délky rychloupínací osy

Důležité je ujistit se, že je správně nastavený!



1. Rychloupínací osa má na svém vnitřním konci dva ploché povrchy.
2. Nasadte 11mm klíč na vnitřní konec osy, abyste zabránili otáčení osy.
3. Pomocí 19mm klíče můžete nastavit velkou matici na vnějším konci osy.
4. Pro zvětšení délky nápravy: Odšroubujte matici - proti směru hodinových ručiček.
5. Zkrácení délky nápravy: Otácejte ve směru hodinových ručiček.
6. Matici upravujte vždy o ½ otáčky a poté zkontrolujte sestavu.
7. Zkontrolujte, zda je osa správně zajištěna (černé tlačítko je vysunuté) a zda mezi kolem a rámem není žádná boční vůle.

V případě jakýchkoli dotazů volejte naši zákaznickou podporu: +46-8-522 100 50